

Arbetets nummer

ARBETETS BENÄMNING

XB. 420-00

Tekniska data och speciella uppgifter över bakvagnen.

XB. 422-1

Demontering och montering av en bakre bärarm.

XB. 422-3

Renovering av en bakre bärarm.



XB. 424-1

Demontering och montering av en komplett bakvagn.

XB. 426-1

Demontering och montering av ett bakhjulsnav.

Sid 1 + 2 sammanslagna här !

TEKNISKA DATA OCH SPECIELLA
UPPGIFTER ÖVER BAKVAGNEN

TEKNISKA DATA

Frigångshöjder

Kontroll av markfrigångshöjderna skall ske med höjdreglaget stående i **normalt körläge och motorn gående på tomgång**. (Se Arbete 430-00 sid 9 och 10, kapitel 9).

MÄTPUNKTER

Fram: 160 ± 8 mm mellan framvagnsbalken och hjulens anliggningsplan.

Bak: 214 ± 8 mm mellan bakaxelröret och hjulens anliggningsplan.

— Toe-in (ej justerbart)	0 till 4 mm
— camber (ej justerbar)	$-9' \pm 20'$

SPECIELLA UPPGIFTER

— Bakvagnen är fäst i karossen medelst fyra silentblock.	
— Axialspel vid de koniska lagren i bärarmslagringarna	0,17 till 0,30 mm
— Justerbrickor för armarnas lagring	0,15 till 0,95 mm
(i steg om 0,10 mm)	

Åtdragning på hjulbultarna:

A: stålfälg	8 dNm
B: fälg av lättmetall	9 dNm

Vid återmontering av lättmetallhjul, skall navets **anliggningsytor** mot hjulet bestrykas med **chassifett**.

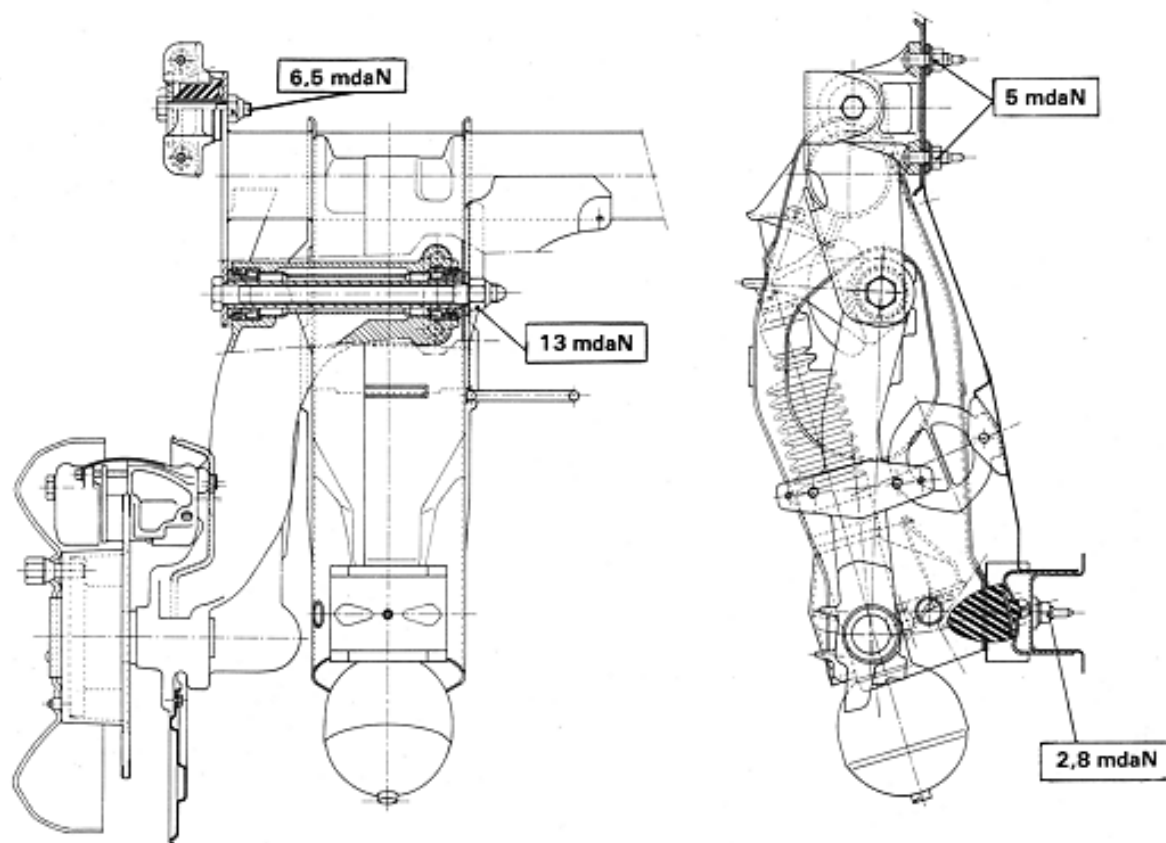

BX 42-2

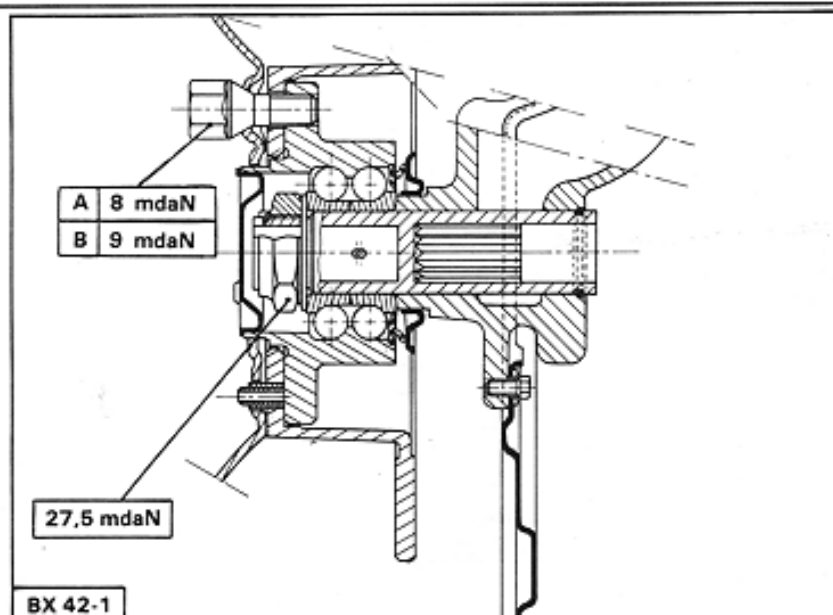

BX 42-1

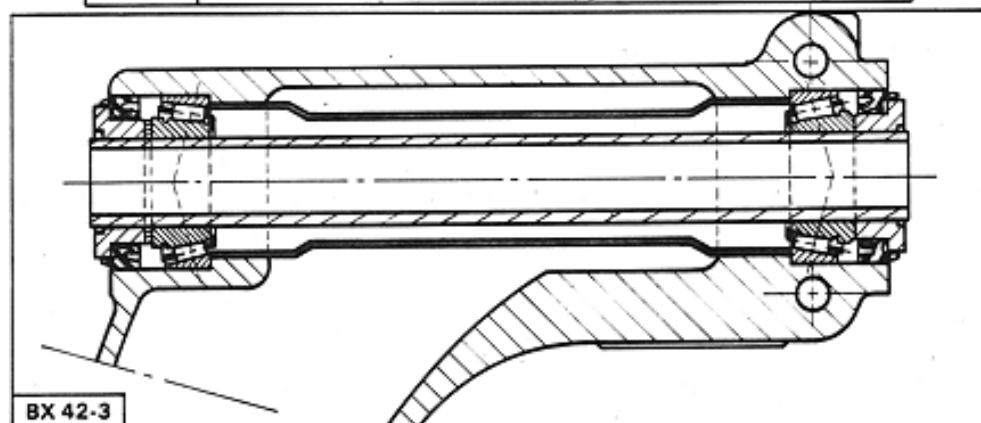

BX 42-3

2405-T



12-429

7104-T



7104-T

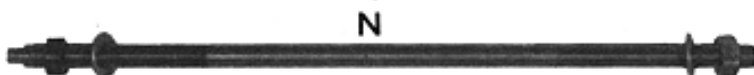

83-379

6310-T

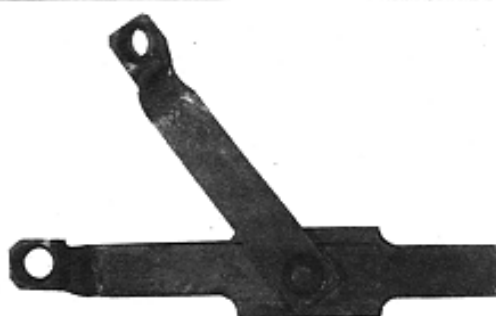

13723

7101-T.J



82-1982

6322-T

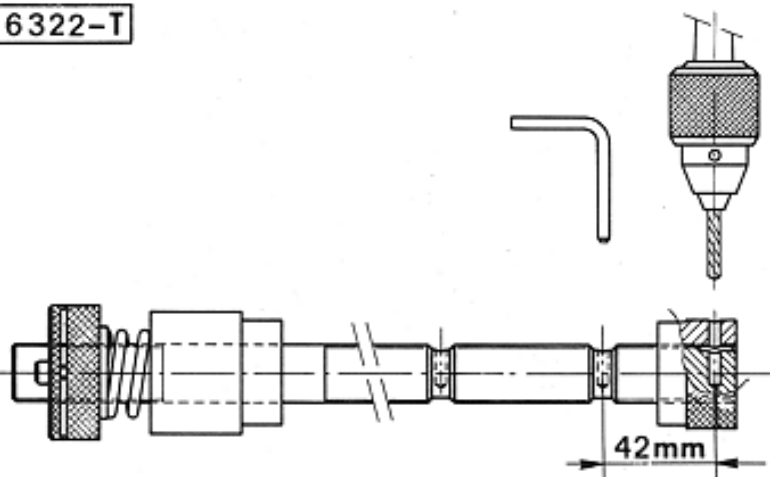

BX. 41-6

6308-T



80-1096

1671-T

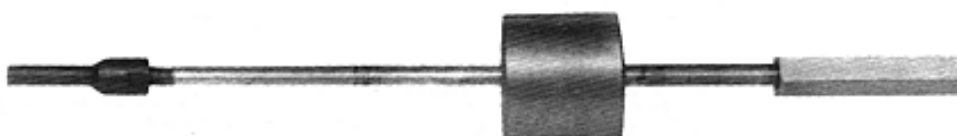

76-923

REKOMMENDERADE VERKTYG

2405-T

Lageravdragare

Från verktygssats **OU 30 7101-T**, användes:
— verktyg **7101-T.J.** (mothåll att begagna
tillsammans med avdragare **2405-T**).

6308-T, reservdelsnr. **OUT 30 6308-T**:
Expanderande klo \varnothing 35 mm för demontering
av lagerringar.

Från satsen **OUT 307 104-T** användes:**J**: Stöd**L**: Rör**M**: Stöd**N**: Gängad stång \varnothing 14 mm med muttrar och brickor**P**: Stödring.**7106-T**, reservdelsnr. **OUT 307 106-T**:

Monteringsverktyg för distansbrickan vid bakhjulslagrens packbox.

6322-T, reservdelsnummer **OUT 30 6322-T**:

Verktyg för justering av bärarmslagrens förspänning.

Modifiering av verktyget:

Borra, med muttern som styrning, på ett avstånd av 42 mm (= 42 varv) från det befintliga hålet.

1671-TDemonteringsverktyg utrustat med expanderande klo \varnothing 12 mm.

Sid 1 + 2 sammanslagna här !

DEMONTERING OCH MONTERING AV
EN BAKRE BÄRARM

DEMONTERING

Palla upp bakvagnen med hjulen hängande fritt.

Tag av hjulet.

Gör hydraulsystemet trycklöst genom att lossa tryckregulatorns luftningsskruv och ställa det manuella höjdreglaget i lägsta läget.

Koppla loss bromsröret från bromsoket (anslutningen 2) och vid klammern (1). **Fig. I.**

Tag bort klämman (3) och överfallet (4) från krängningshämmaren **Fig. II.**

Lossa muttern (5) och tag bort axeln (6) **Fig. III och IV.**

Fäll ner bärarmen i vertikalt läge och tag bort den **Fig. V.**

MONTERING

Fetta in axeln (6) utefter hela dess längd.

Passa in bärarmen på balken (**Fig. V**), lägg bromsröret utefter bärarmens ovansida och sätt på plats axeln (6) (**Fig. IV**).

Justerbrickan för bärarmslagren skall placeras på utsidan av bärarmen.

Montera en ny NYLSTOP-mutter (5). **Fig. III. Åtdragning: 13 dNm.**

Sätt tillbaka överfallet (4) för krängningshämmaren **Fig. II. Åtdragning: 6,5 dNm.**

Montera klämman (3) på fjädringscylinderns tryckstäng.

Anslut bromsröret till bromsoket (vid 2) (ny packning). Fäst röret mot armen med klammern (1) **Fig. I.**

Lufta de bakre bromsarna (se arbete XB 453-0).

Montera hjulet

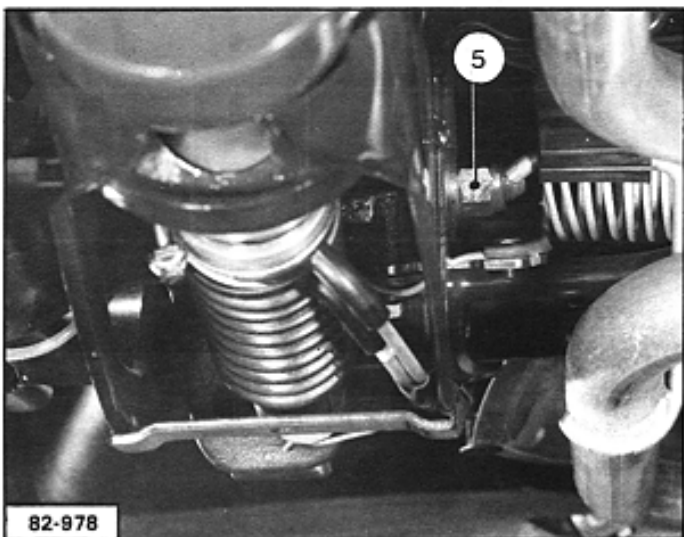
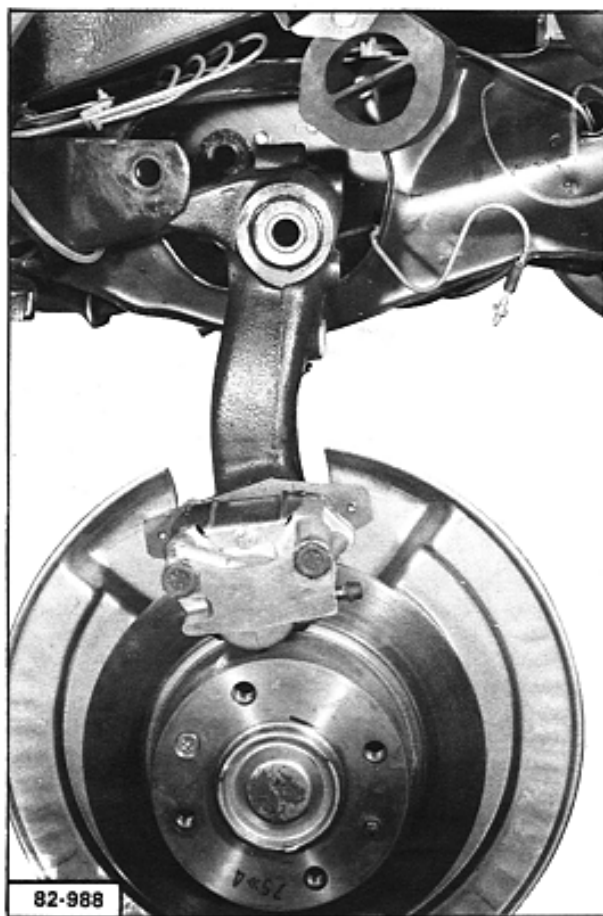
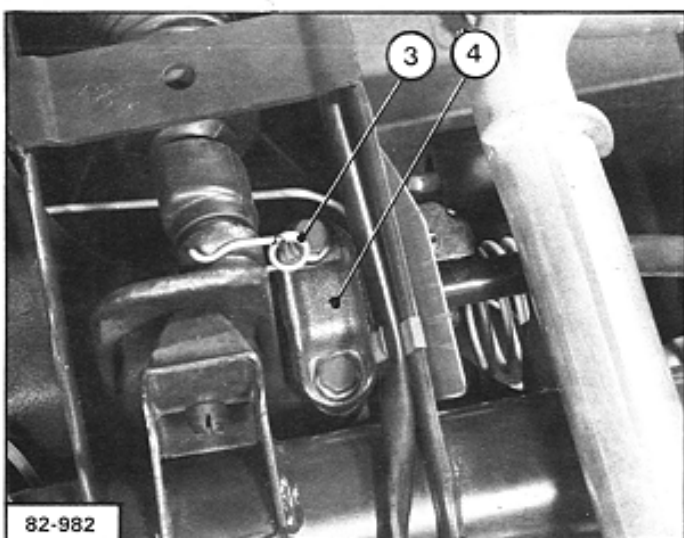
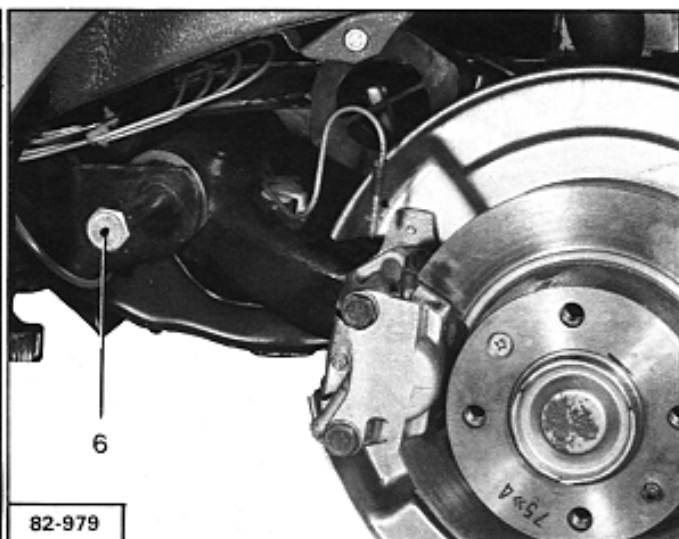
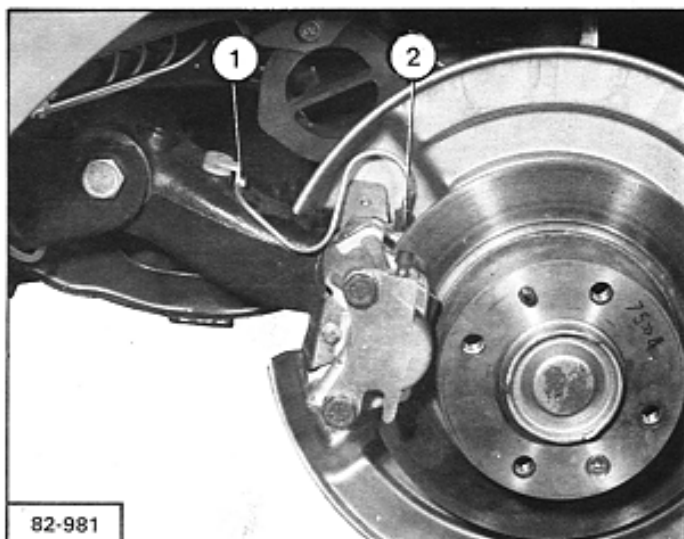

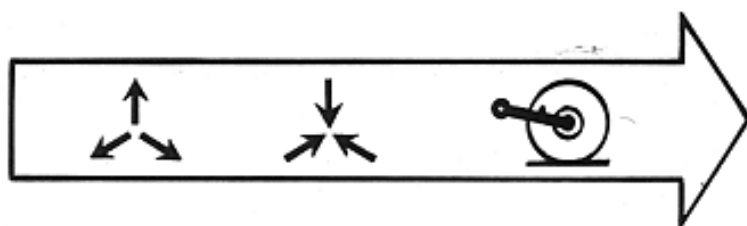
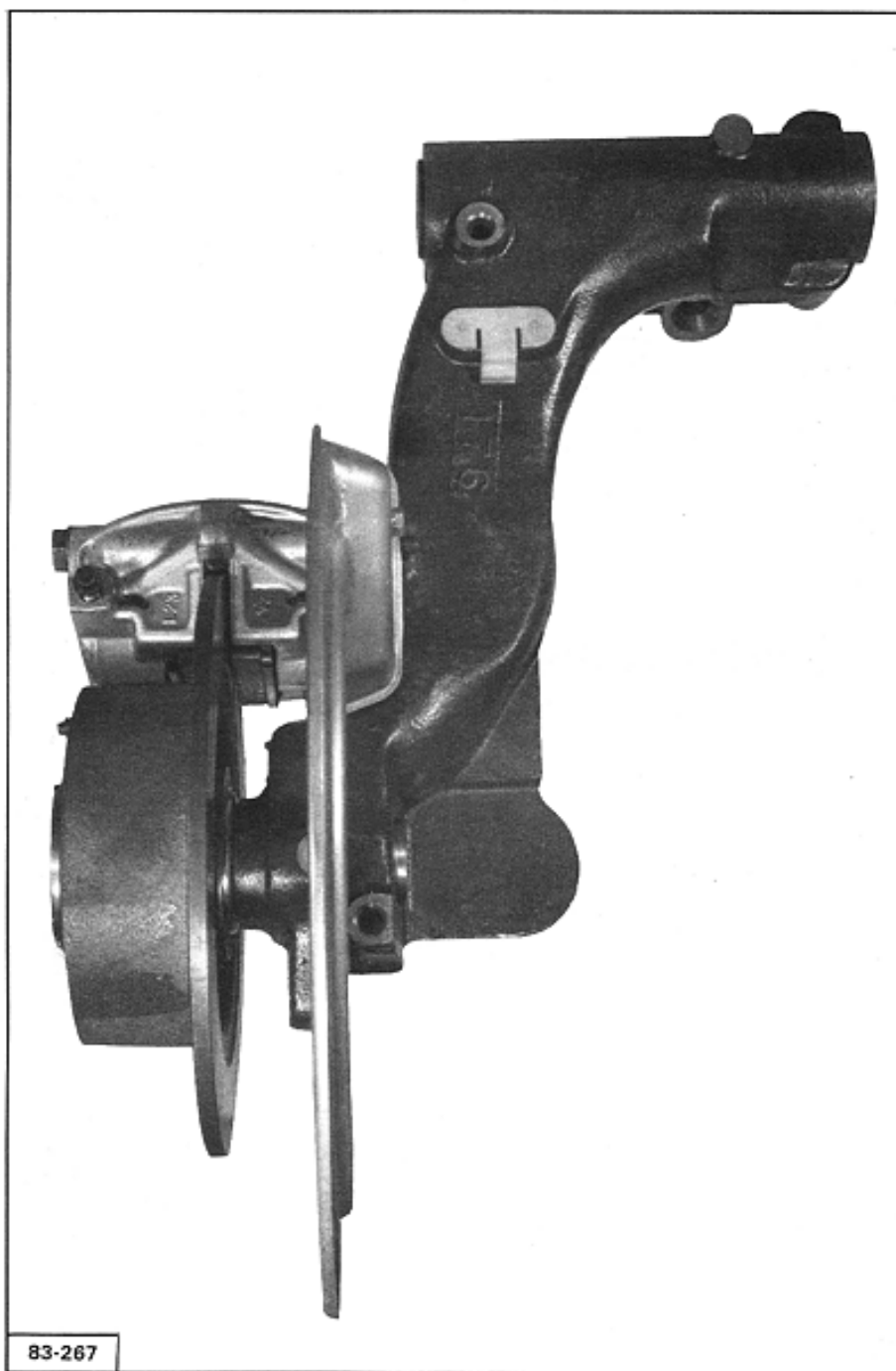

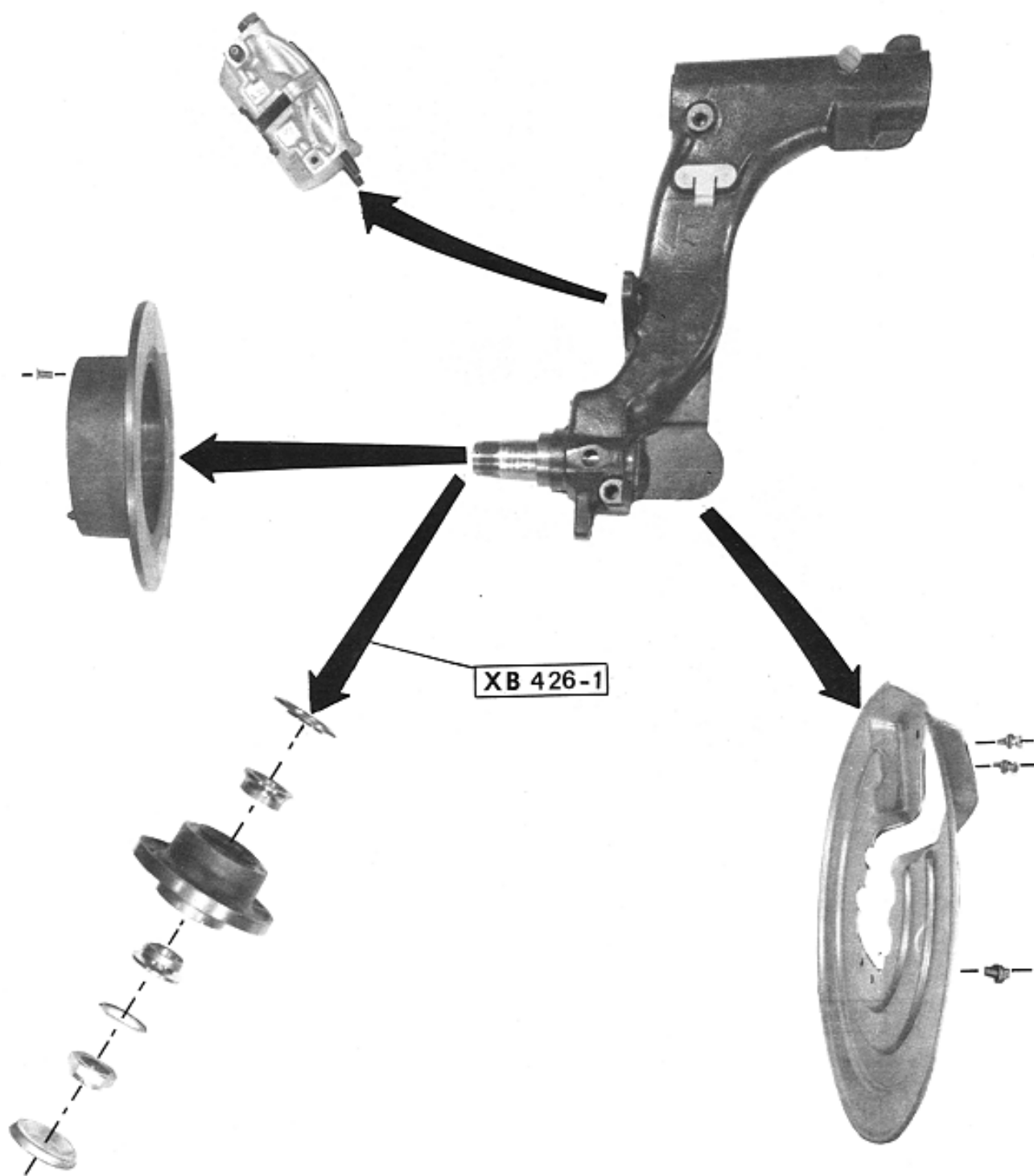

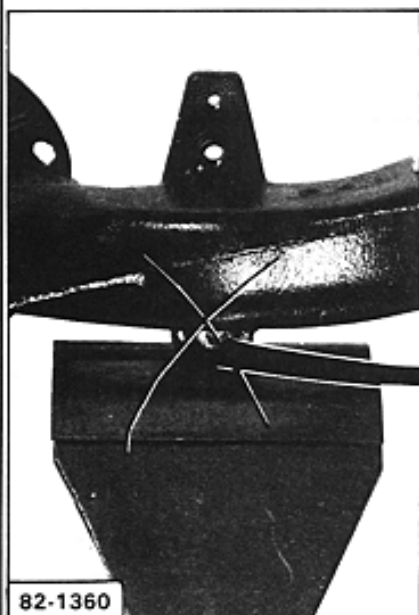

82-1360

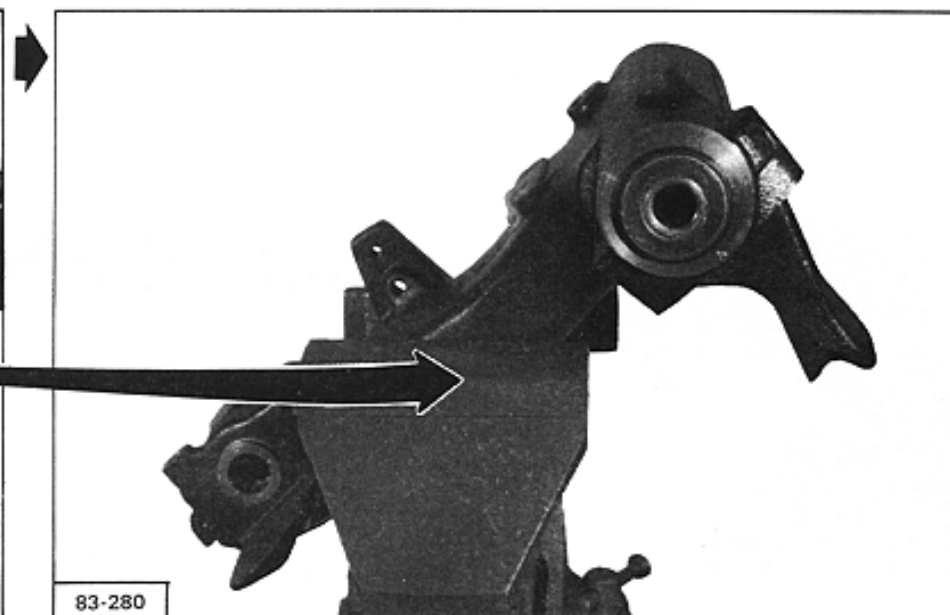

83-280

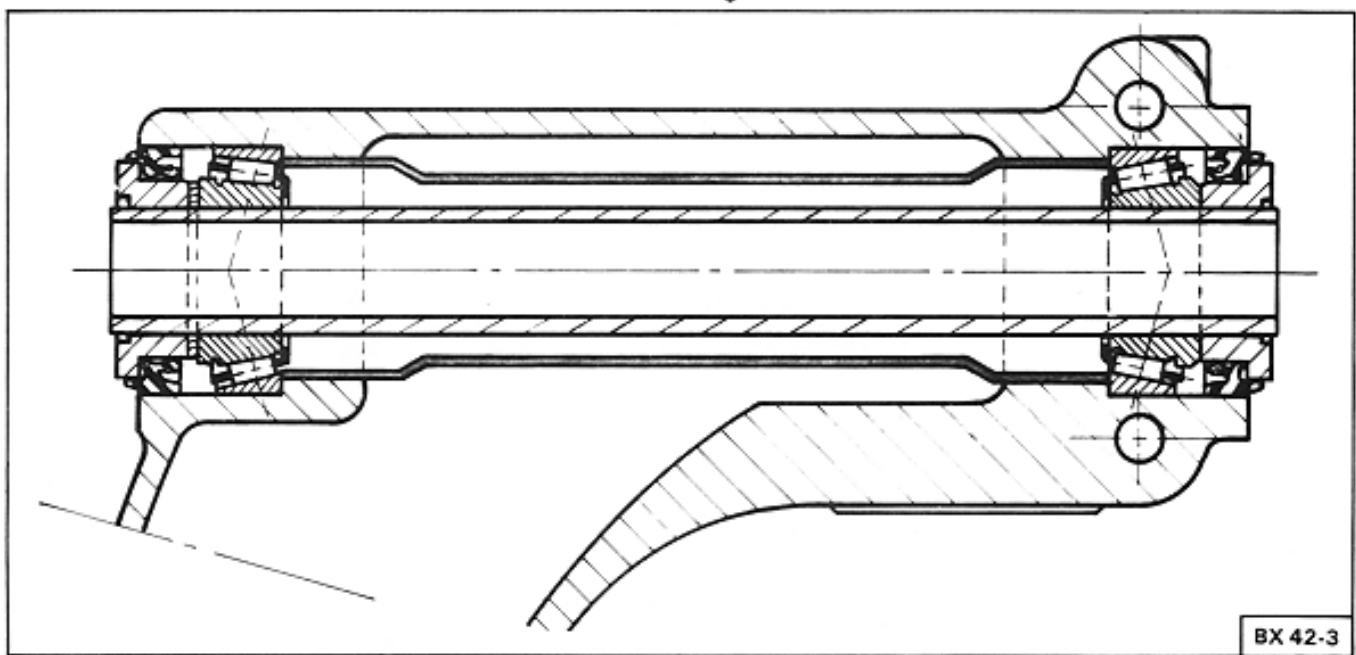

BX 42-3

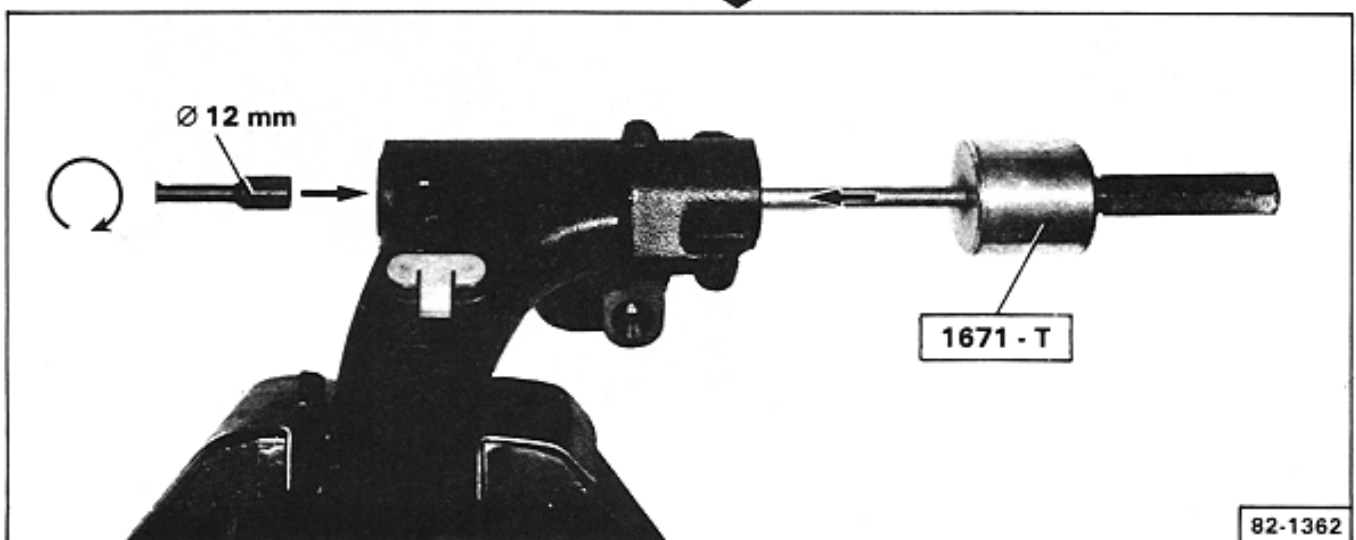

Ø 12 mm

1671-T

82-1362



82-1363

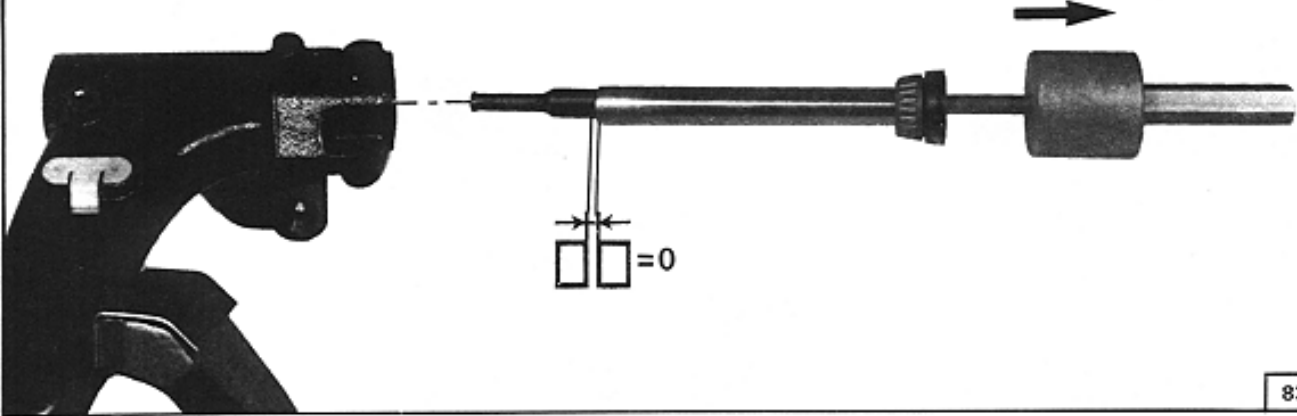

83-278

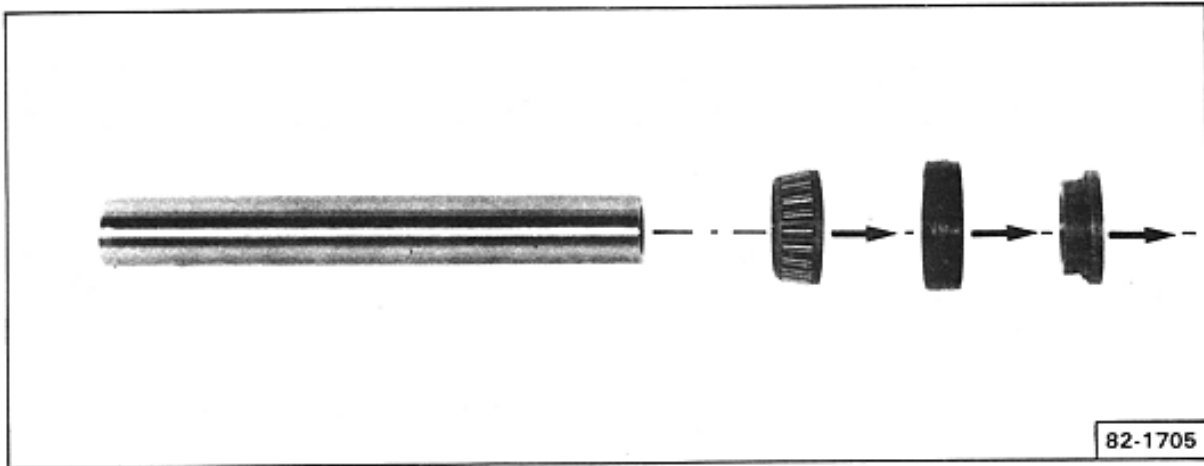

82-1705

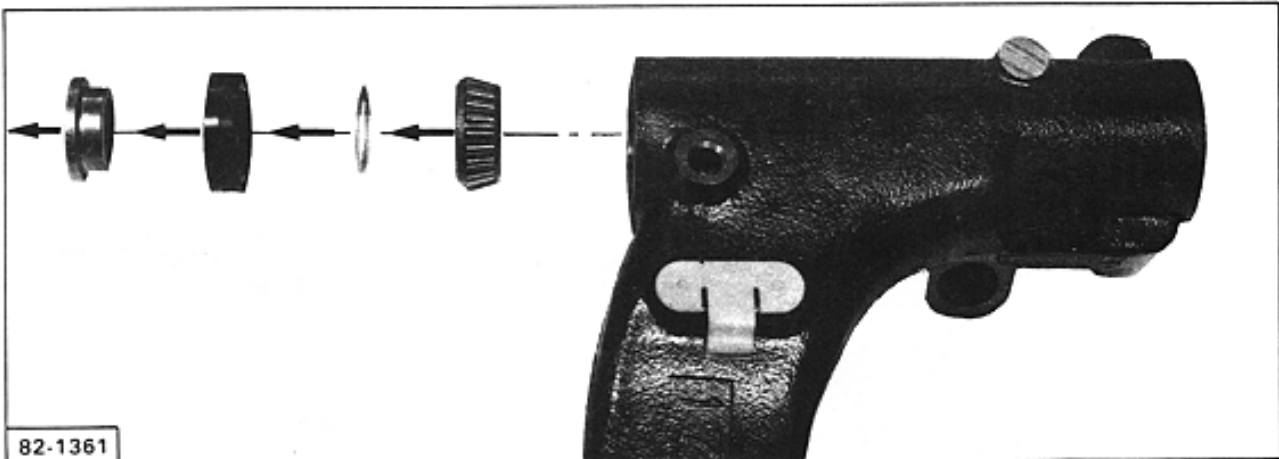

82-1361



82-1393

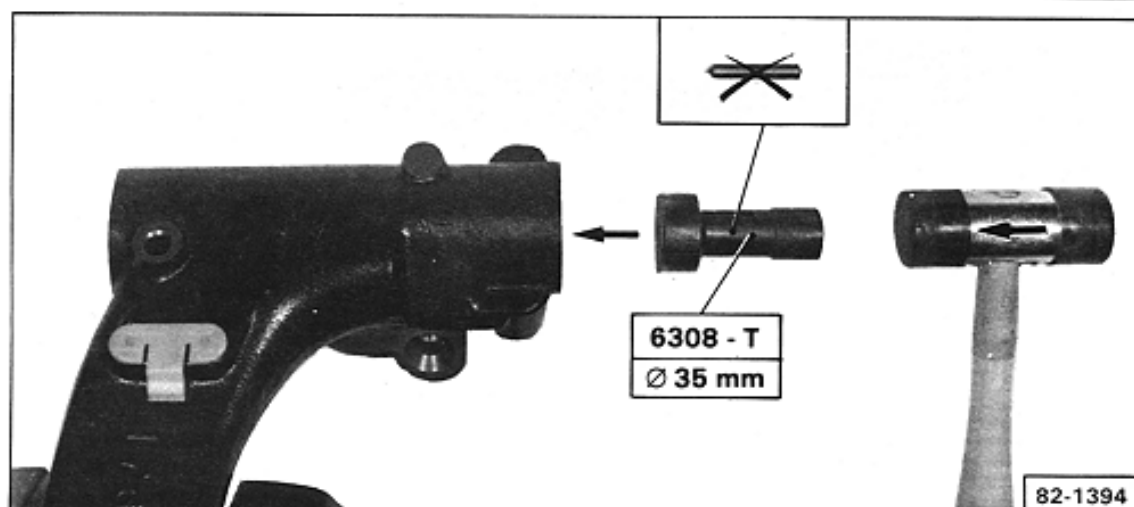

82-1394

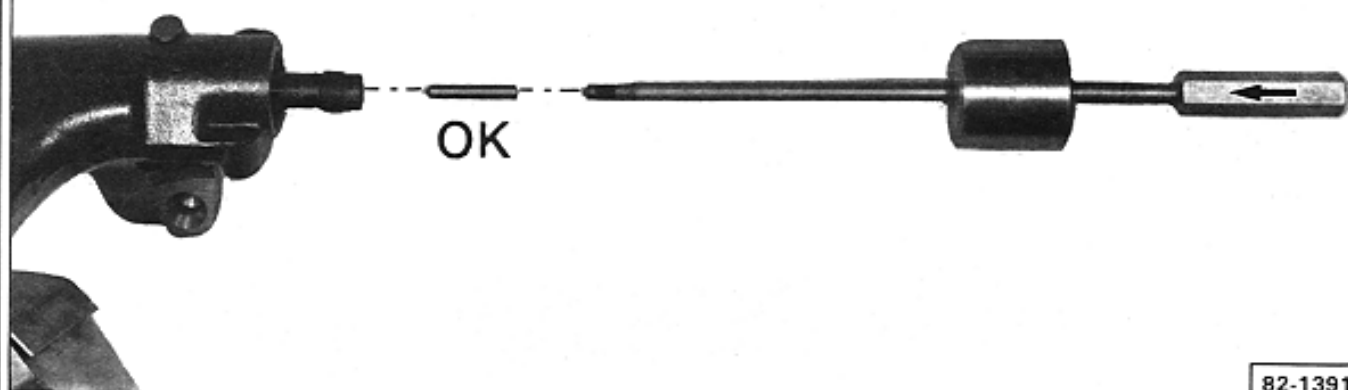

82-1391

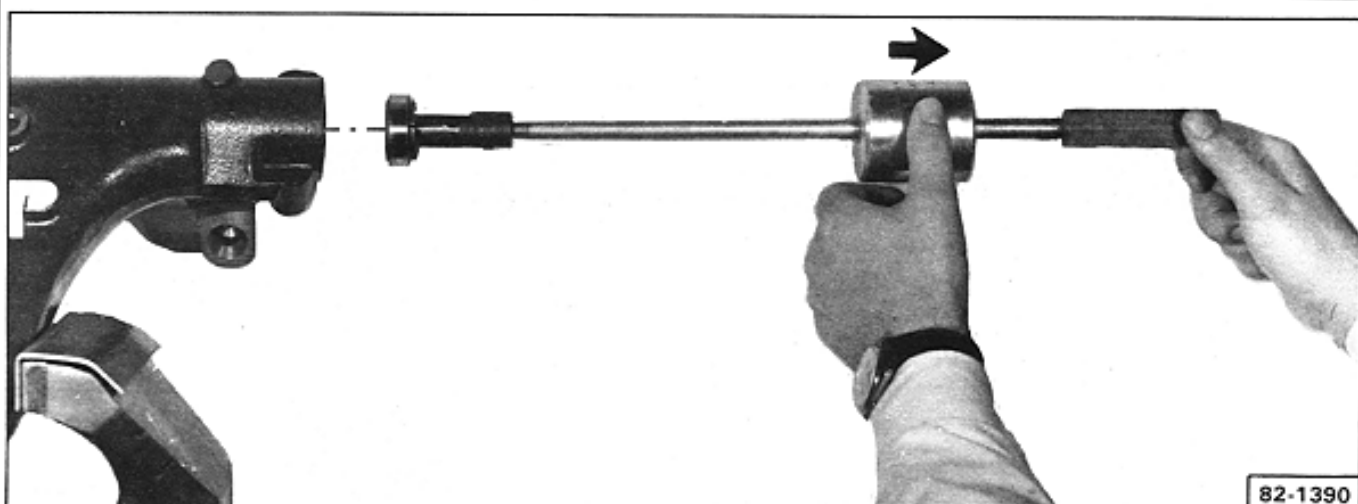

82-1390

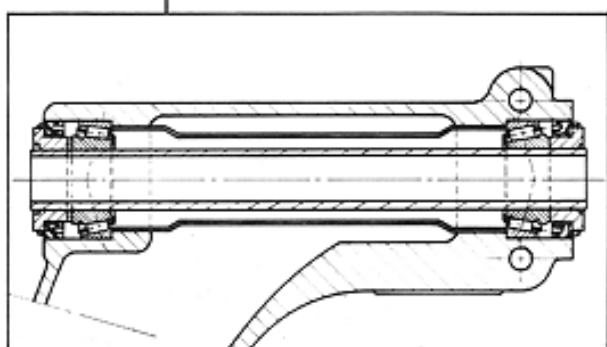
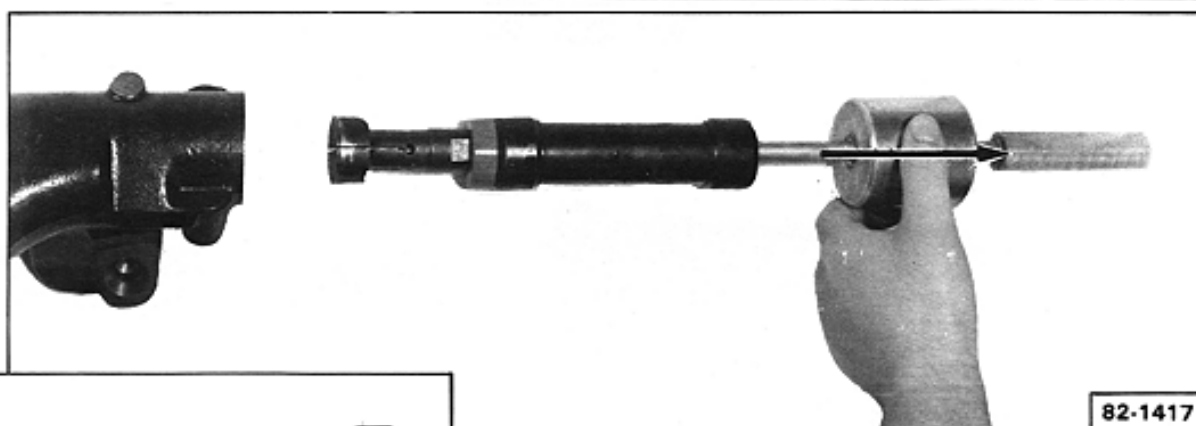
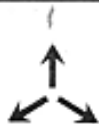

BX 42-3

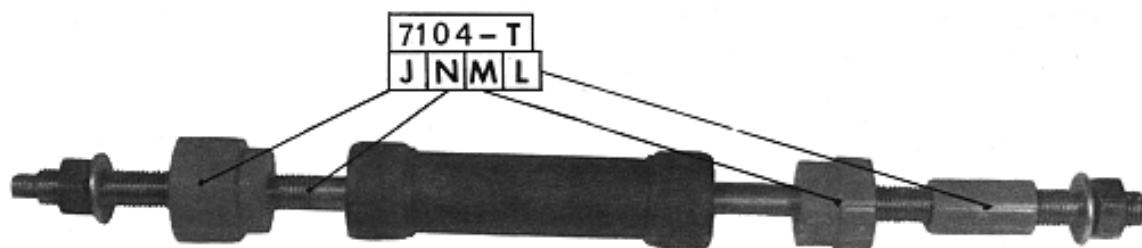

83-231

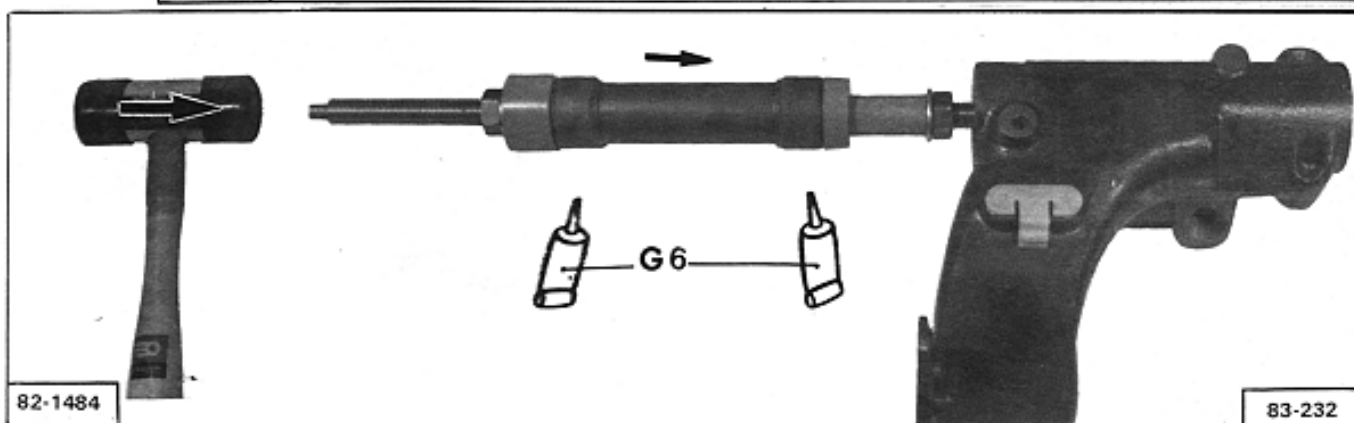

82-1484

83-232

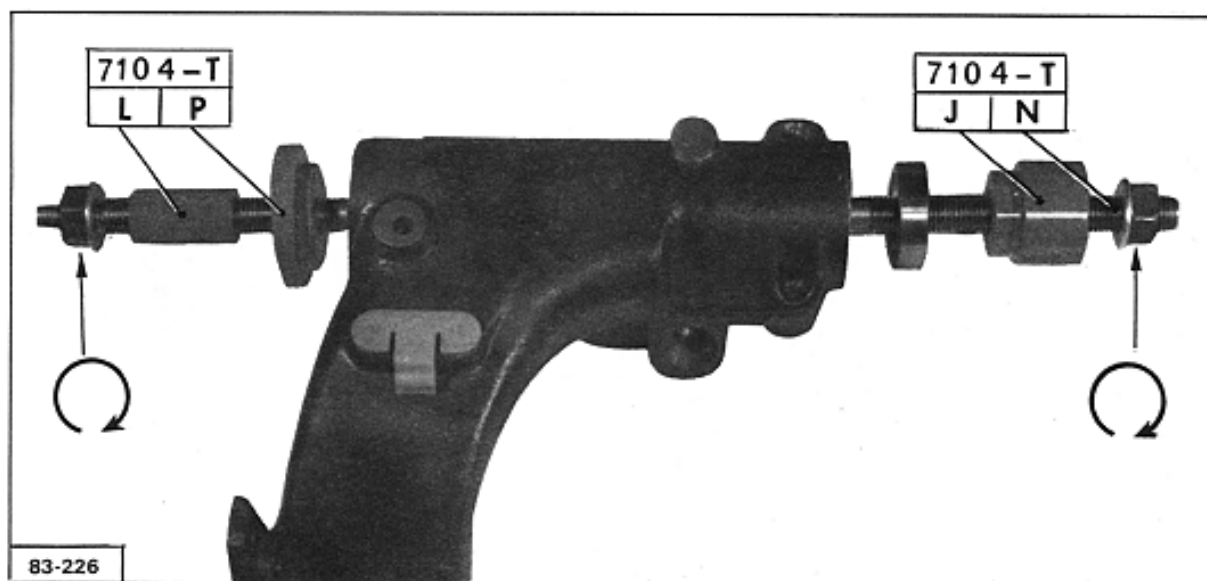
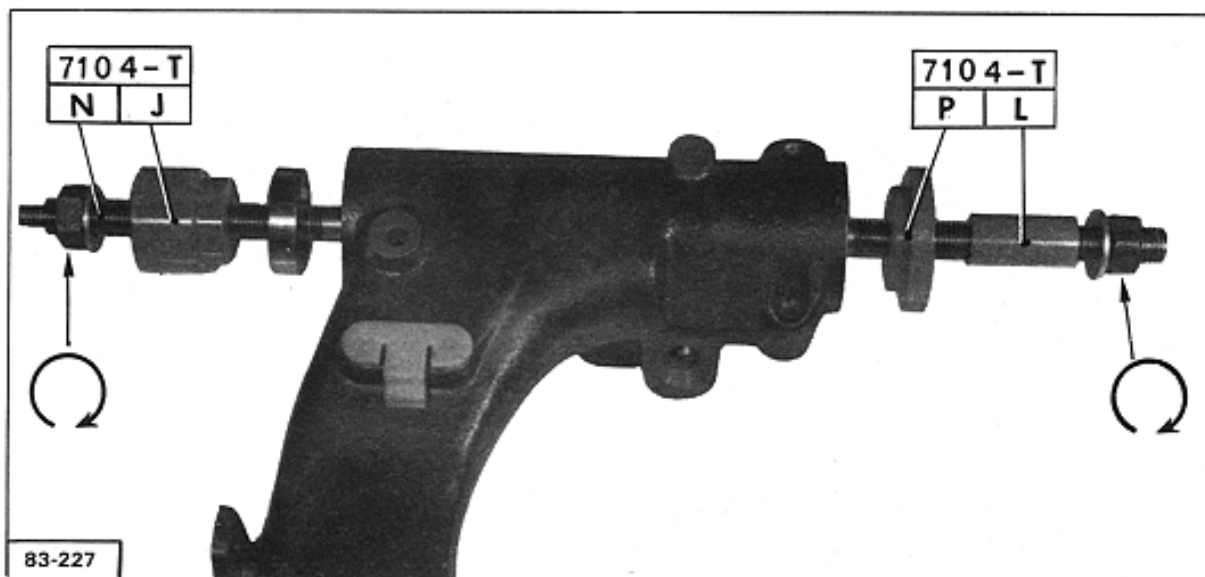

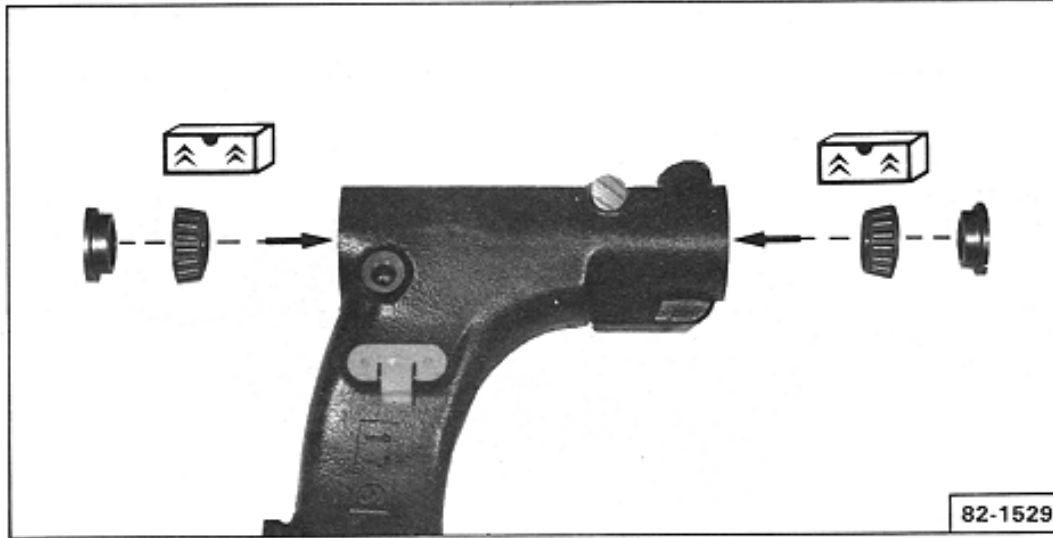

82-1529

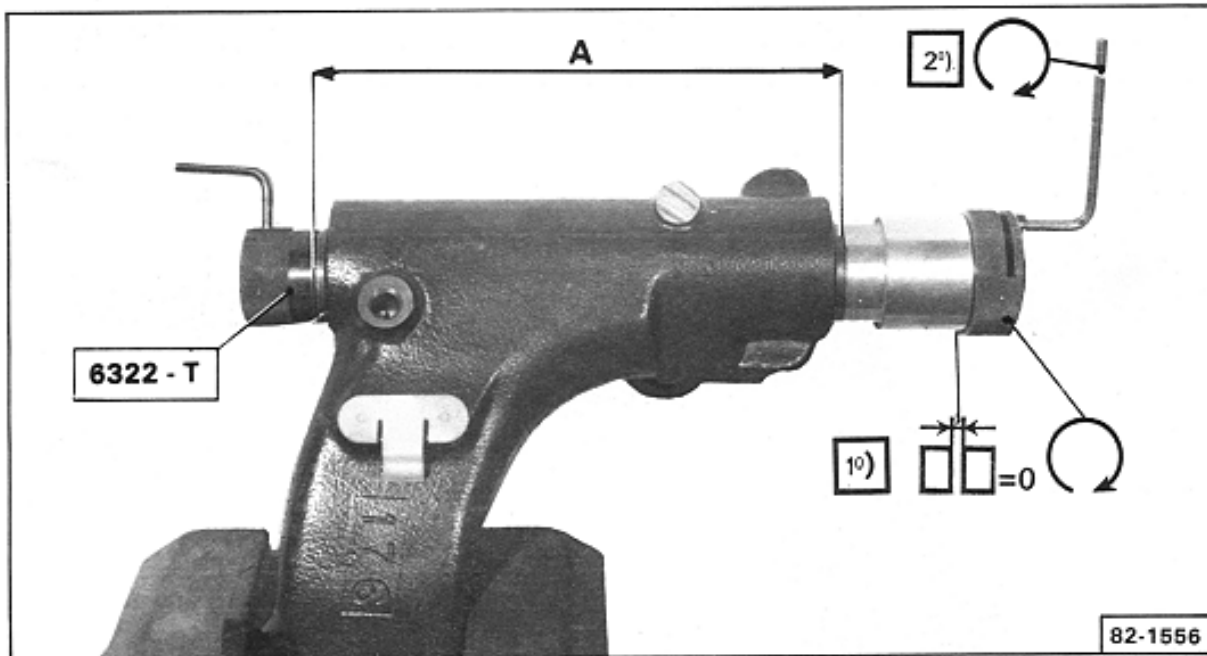

82-1556

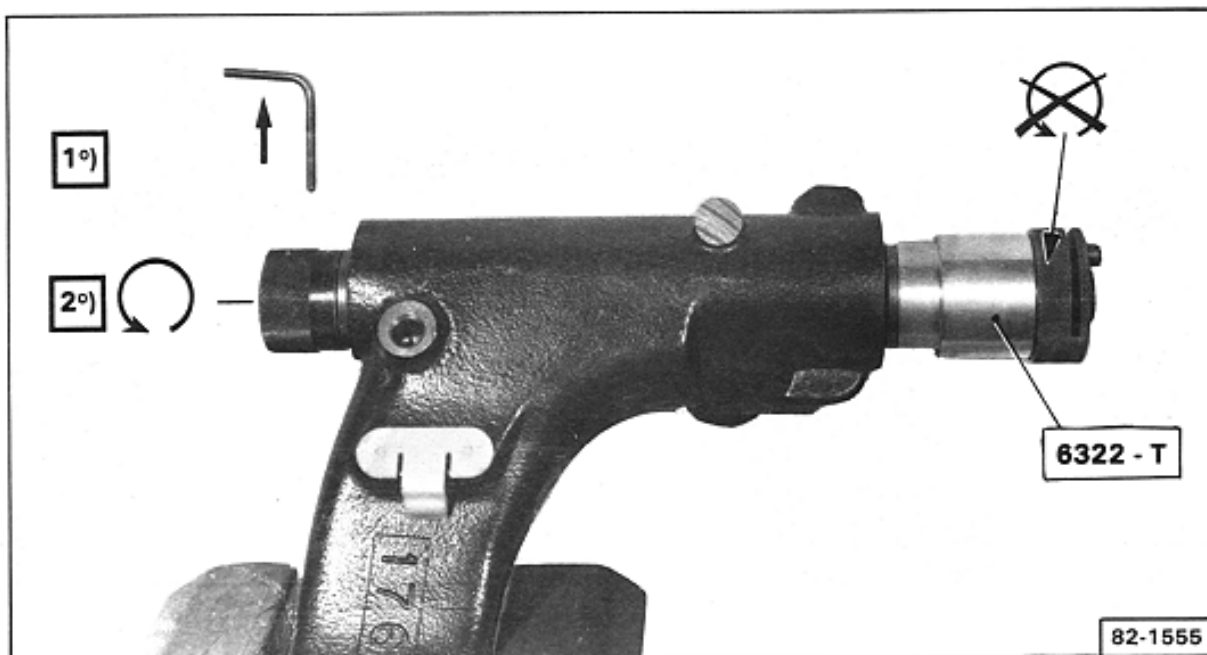

82-1555

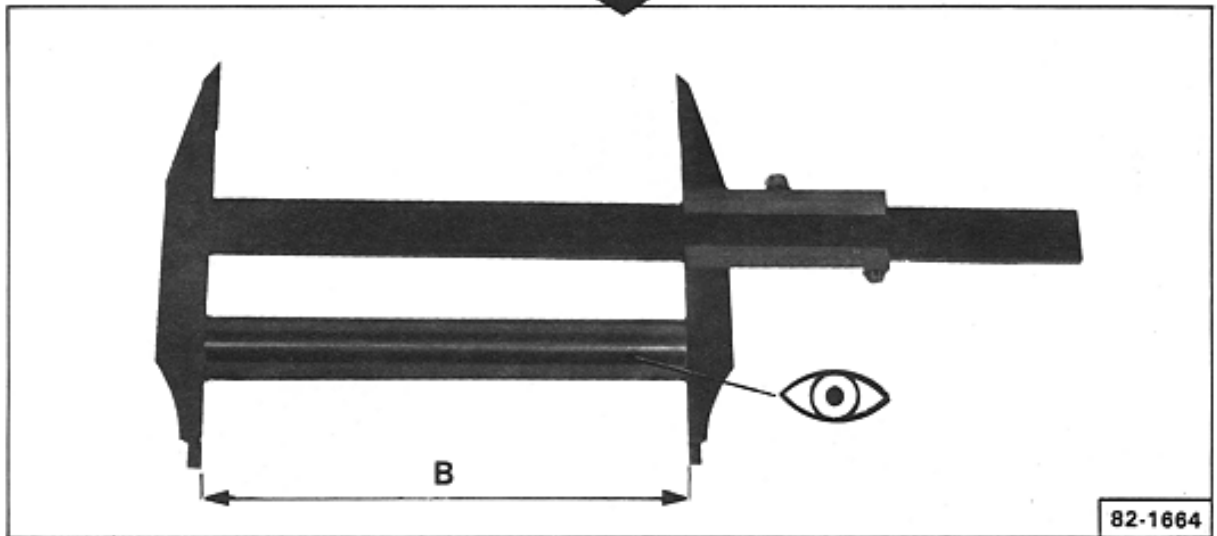
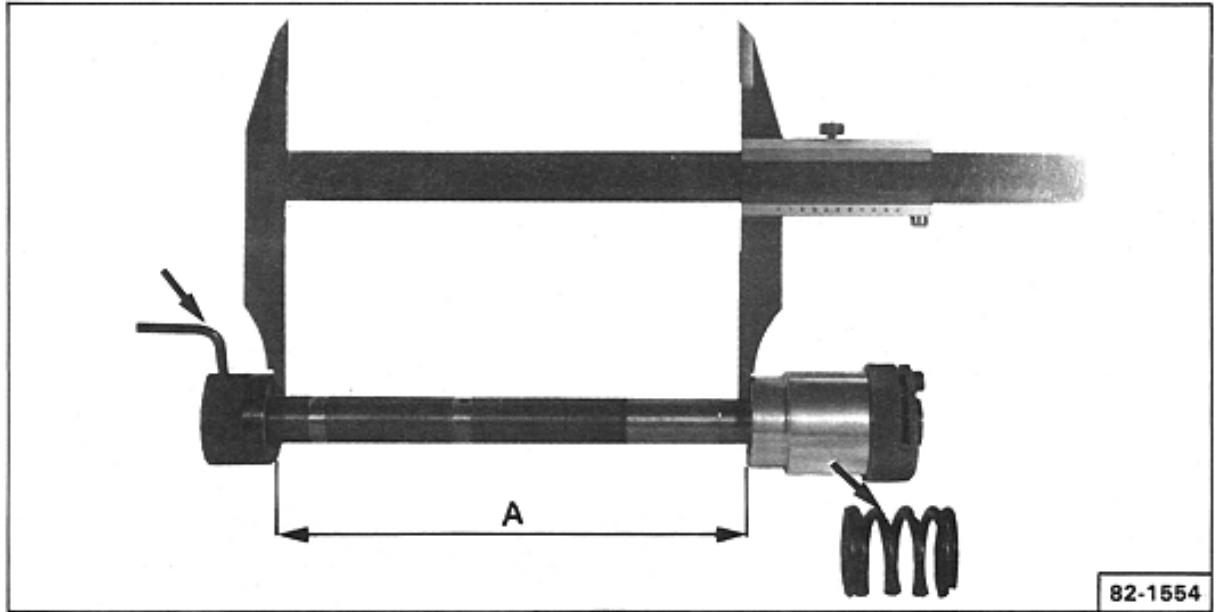

$$X = B - A$$
$$e = X - 0,23 \text{ mm}$$



mini 0,17 mm
maxi 0,30 mm

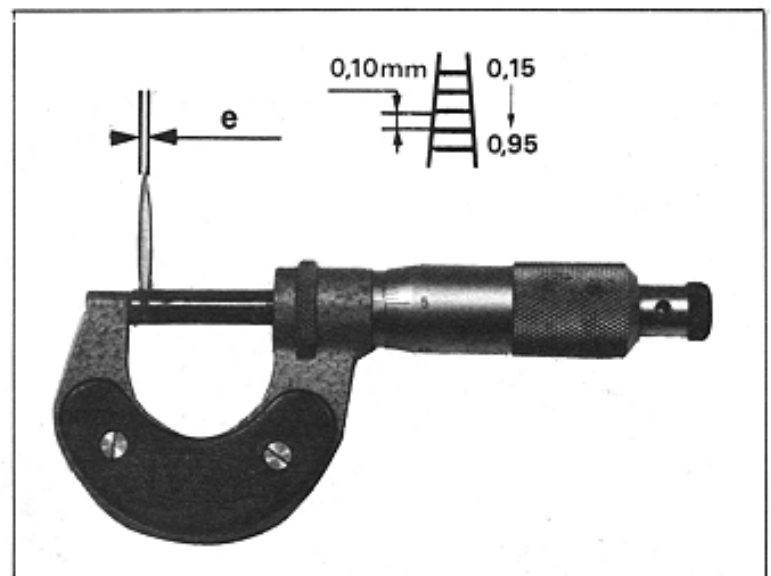

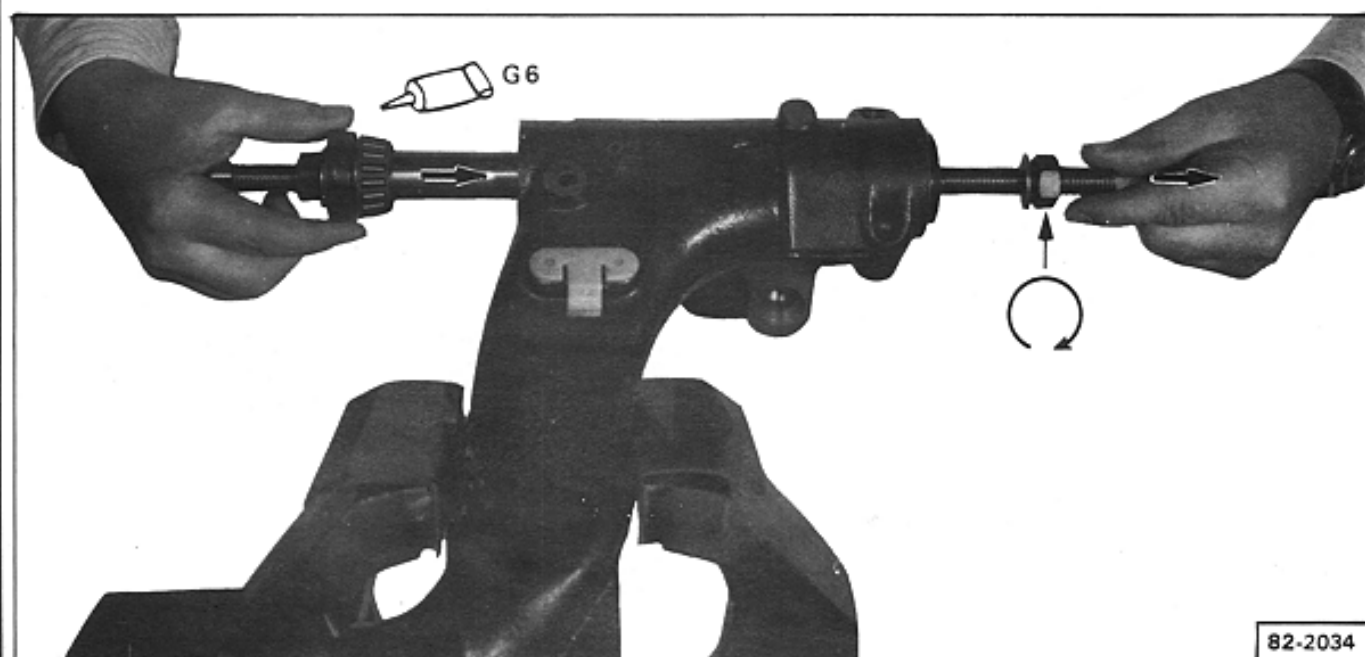
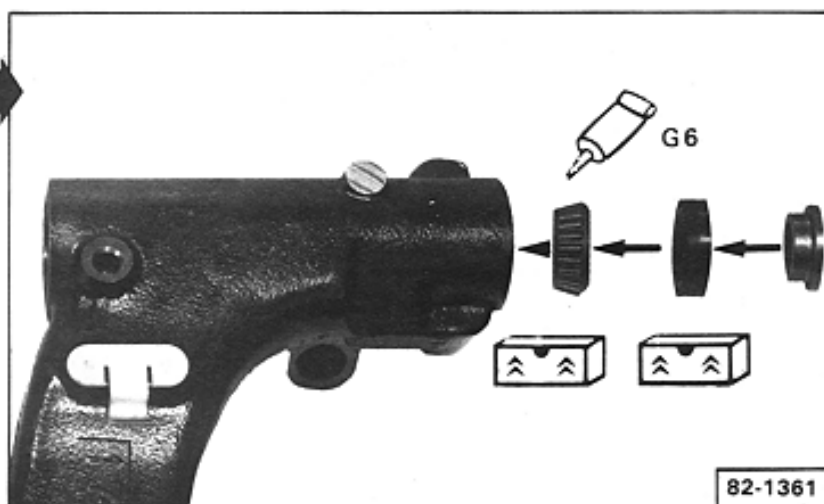
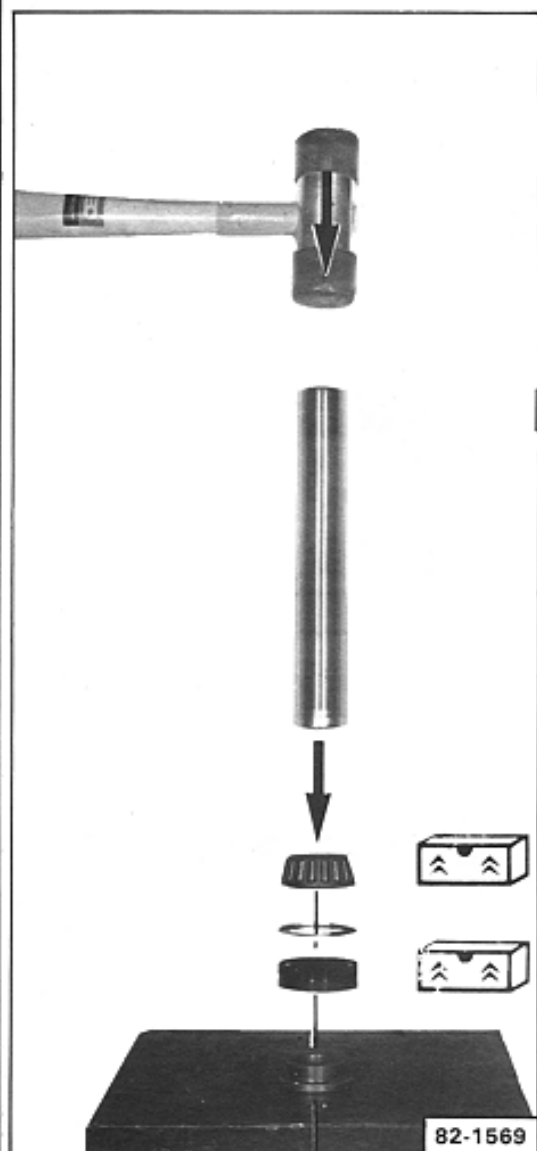

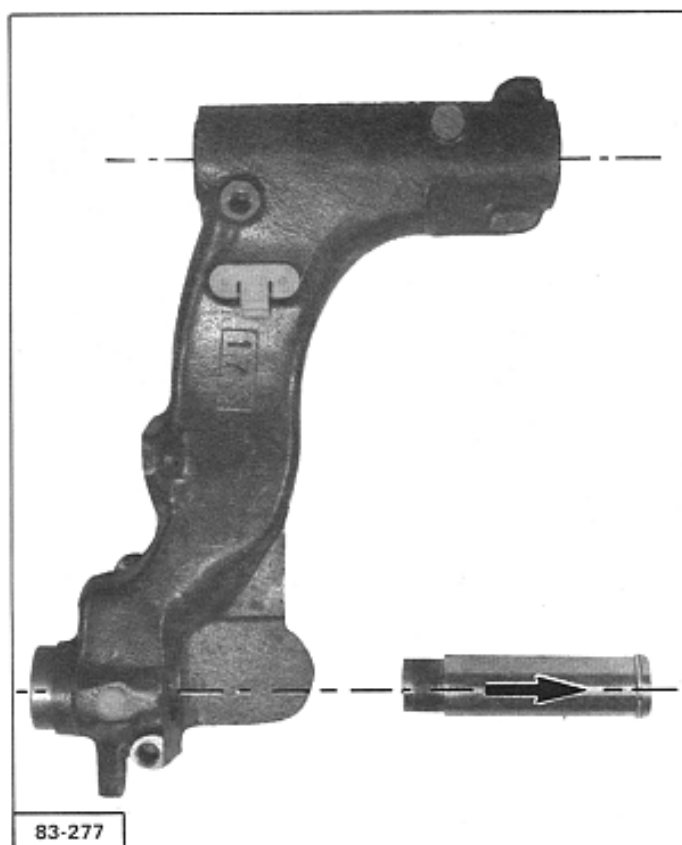
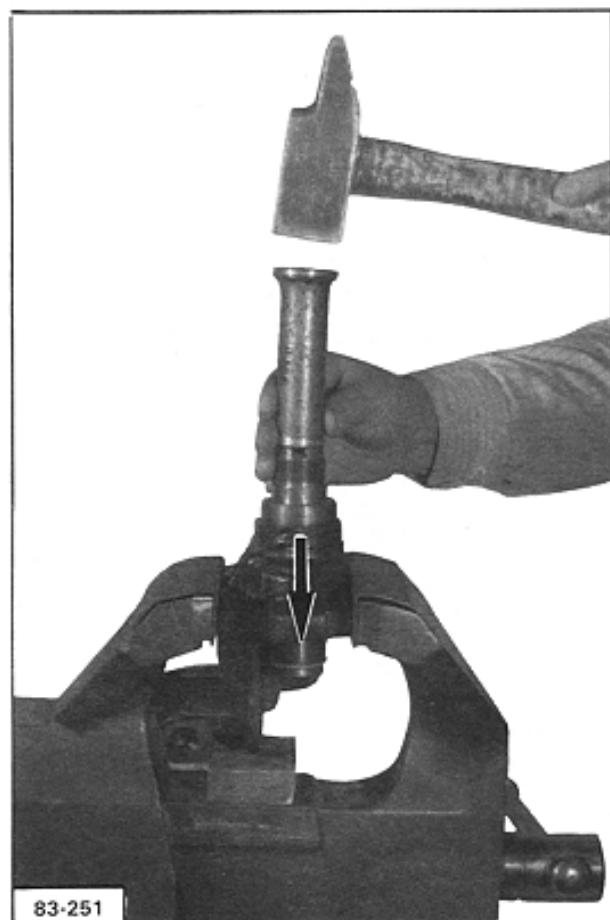

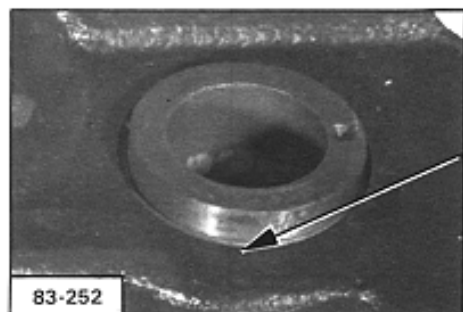
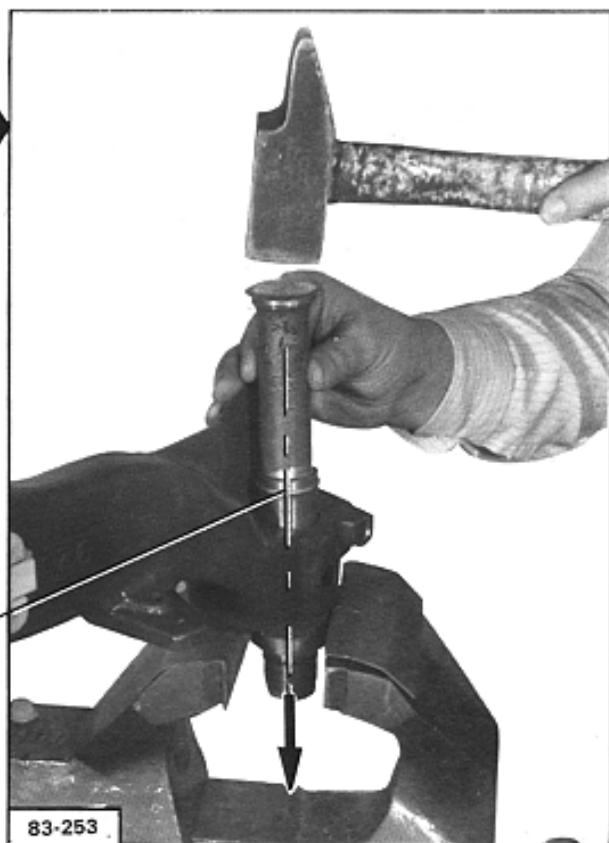
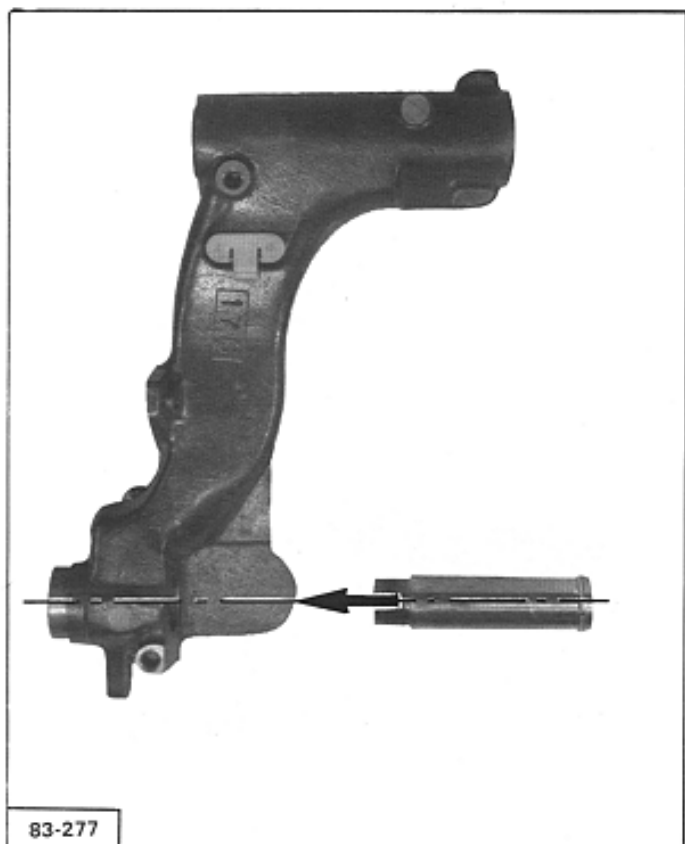

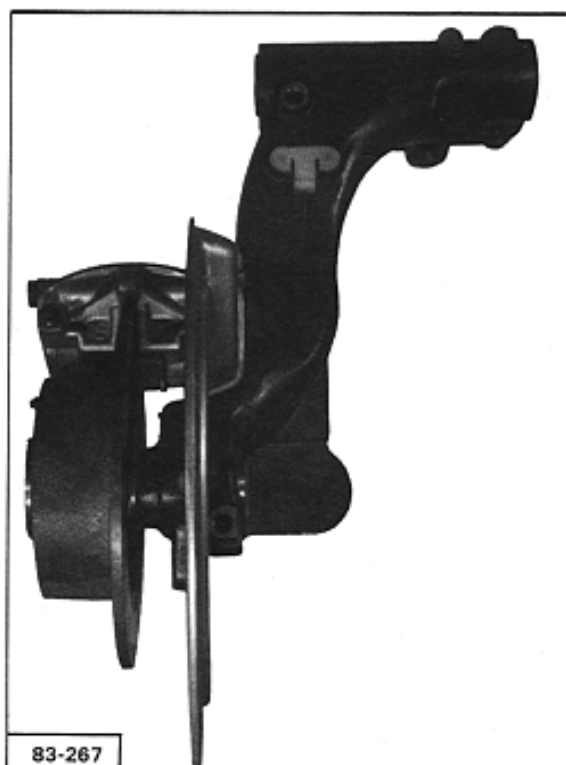
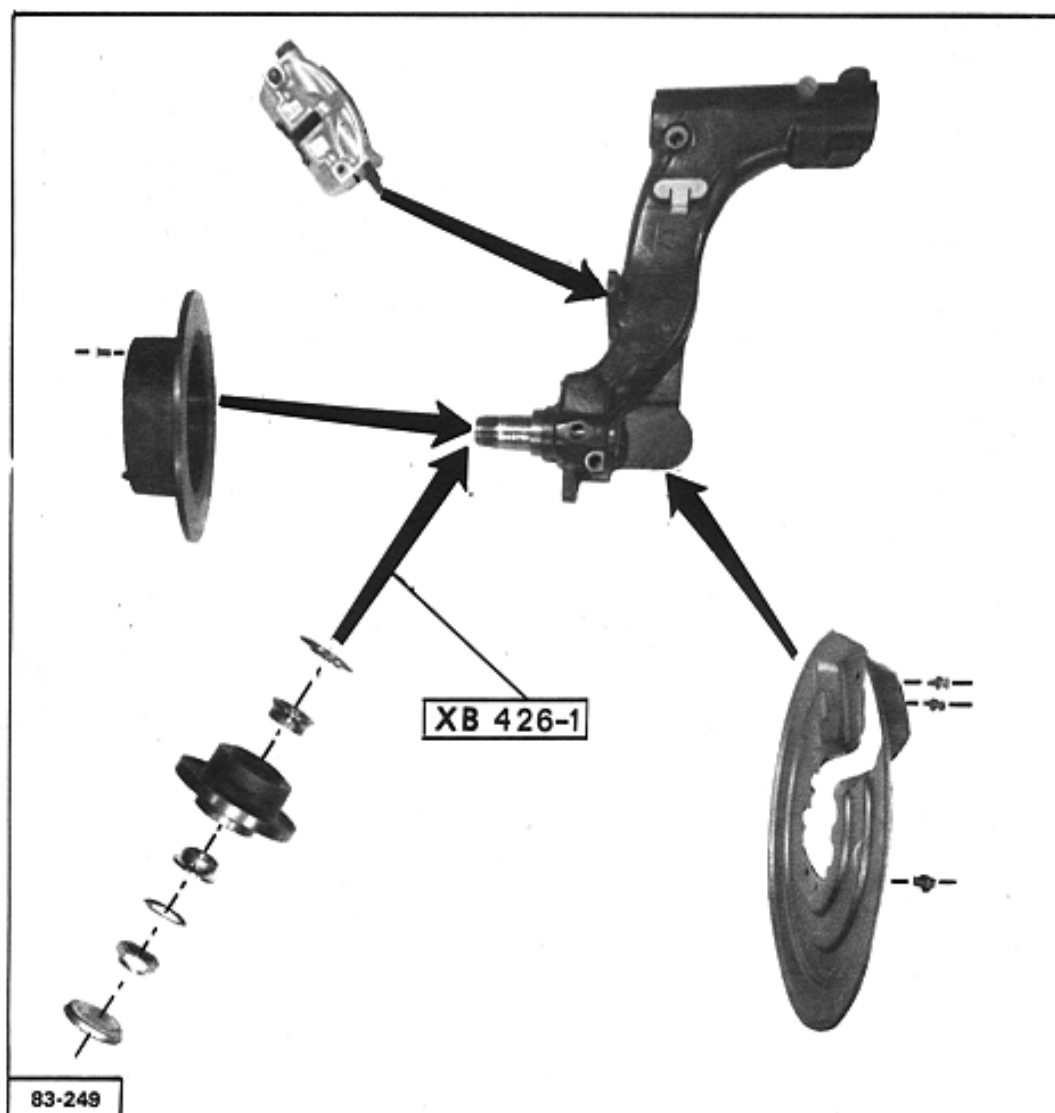

Sid 1 + 2 sammanslagna här !



DEMONTERING OCH MONTERING AV
EN KOMPLETT BAKVAGN

DEMONTERING

Placera fordonet på en lyft med vilken man kan höja karossen utan att bakvagnen lyfts.

Gör hydraulsystemet trycklöst genom att lossa tryckregulatorns luftningsskruv och ställa det manuella höjdreglaget i lägsta läget.

Lossa den främre klammern på avgasröret och lyft bort ljuddämparna i en enhet.

Tag bort reservhjulet.

Tag bort, Fig II: armen (5) till höjdreglaget.

Koppla isär:

- från höjdreglatorn: matarledningen (3), returvätskeledningen (2) och läckledningen (1),
- från fyrvägsförgreningen: försörjningsröret (6) till bromsventilen (bakre bromskretsen),
- från trevägsförgreningen: matarledningen (7) till de bakre bromsarna,
- fästet (8) för de fyra rören.

Demontera lagringen för höjdreglaget (4).

Sänk ned vagnen tills den kommer i närheten av golvet och palla under bakvagnsramen.

Inuti vagnen. Fig. III och IV:

Fäll upp baksätetsdynan och tag bort:

- den undre yttre fästskruven (10) till de bakre bilbältena,
- de tre skruvarna (9) till sidoklädseln,
- skruvarna (11).

I bagageutrymmet Fig. V:

Lyft upp mattan och tag bort skruvarna (12).

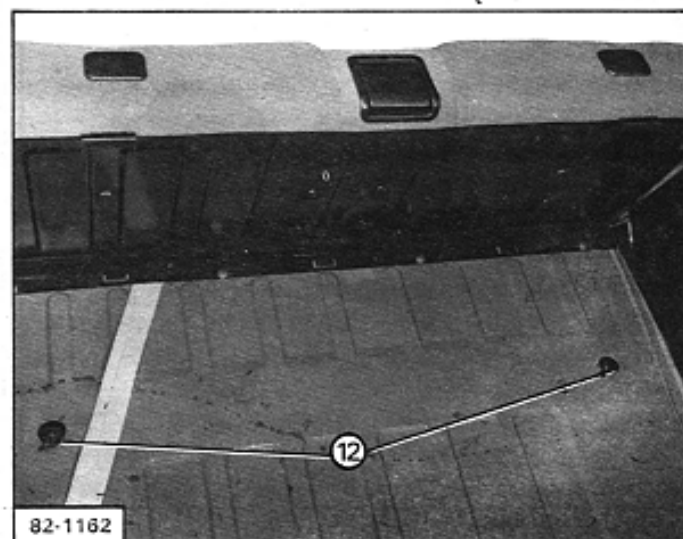
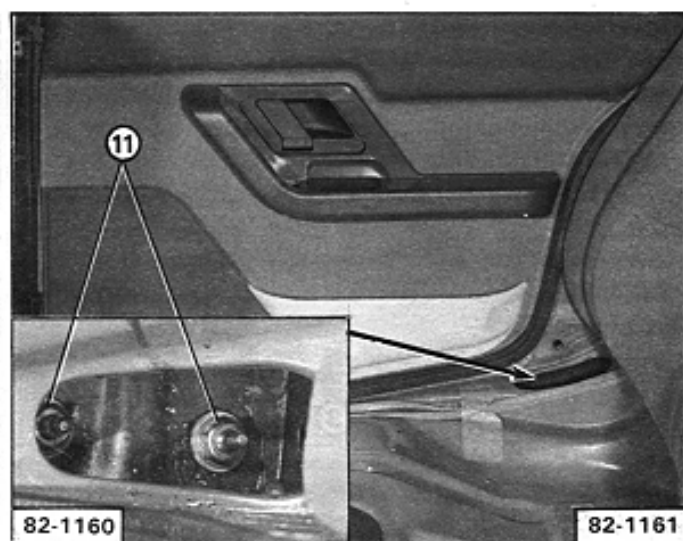
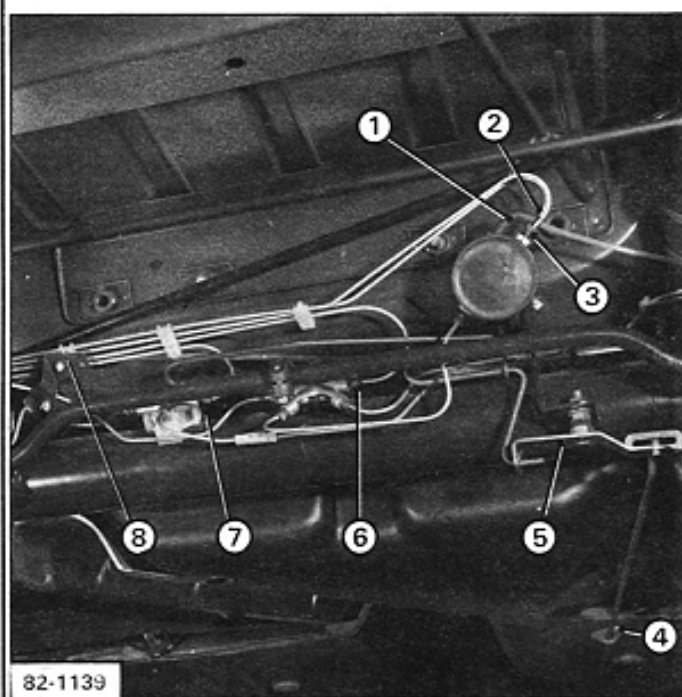
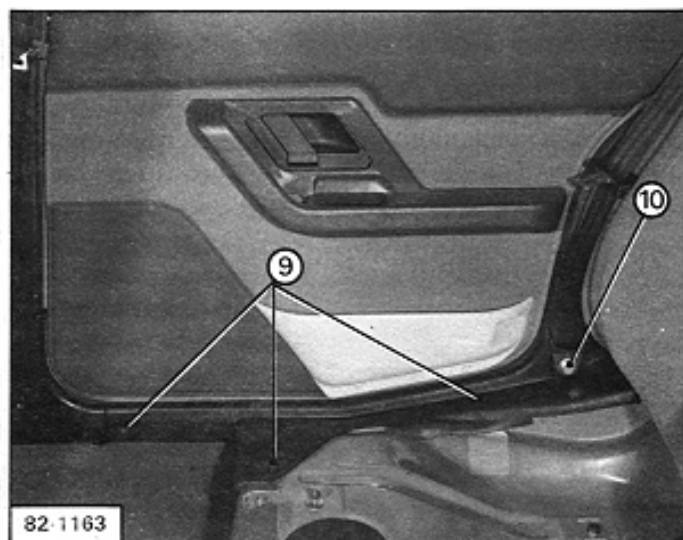
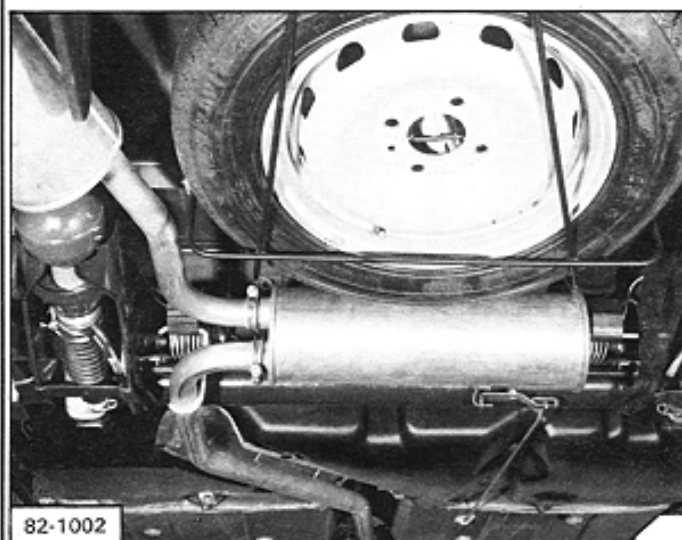

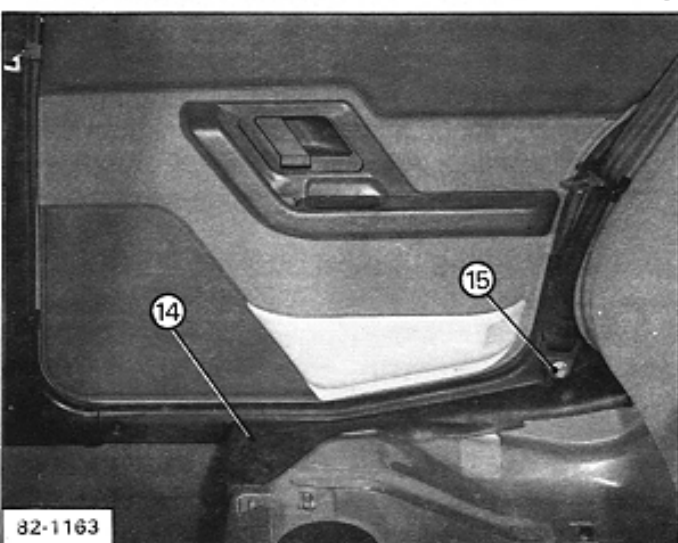
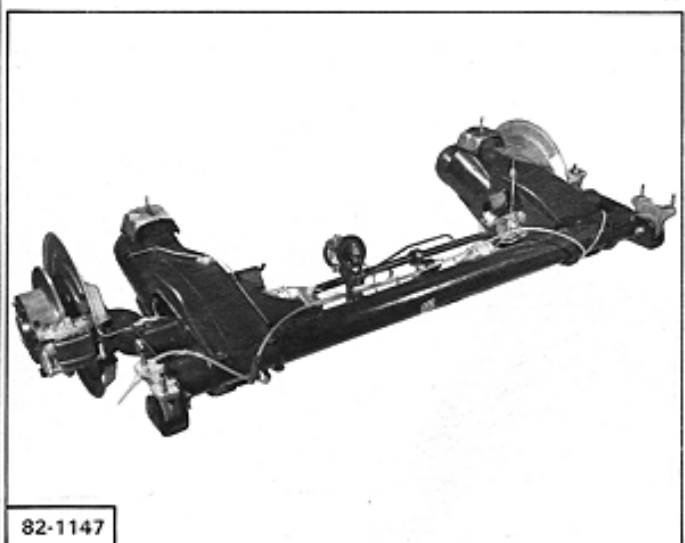
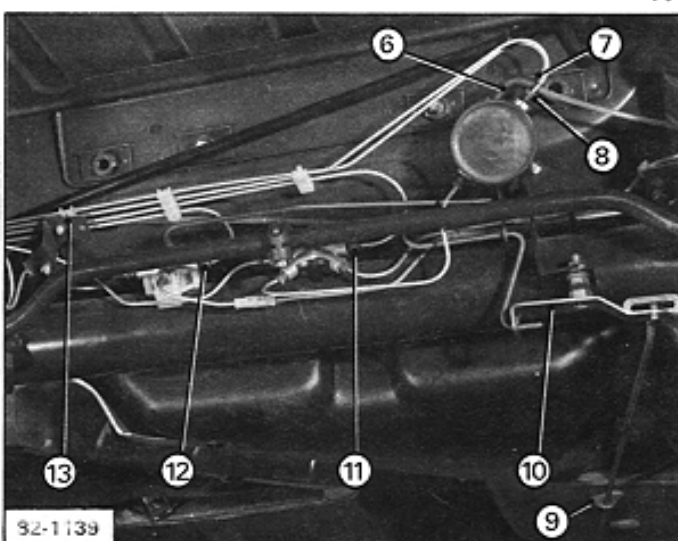
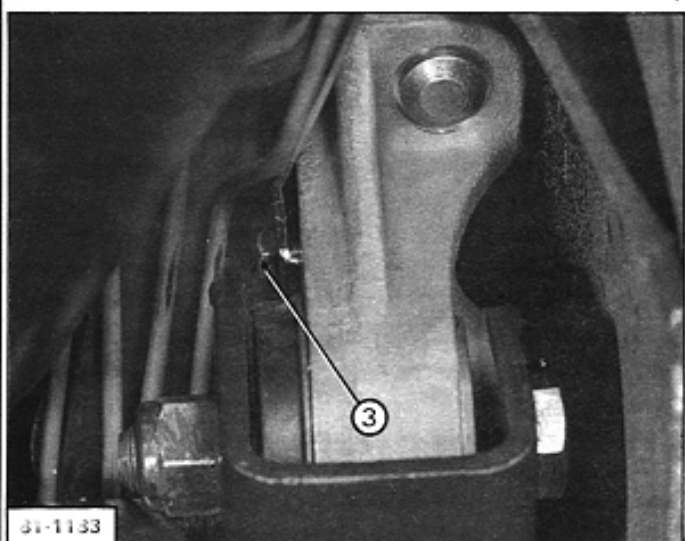
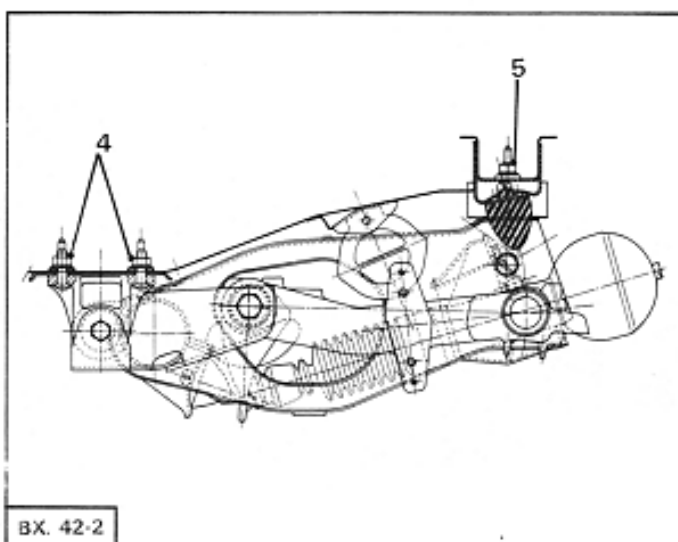
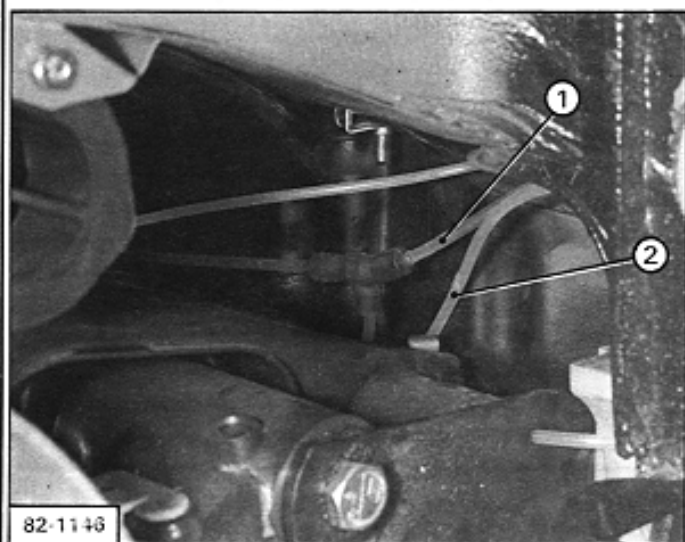

I

IV

II

V

III

VI

Lyft upp karossen några centimeter.

Höger sida Fig. I:

Lossa returslangen (1) från trevägsförbindningen och returslangen (2) från dess fäste.

Vänster sida Fig. II:

Tag bort skruven (3) för hydraulrörens fäste.

Lyft upp karosseriet. Se härvid till att stängen för höjdreglaget går fri.

MONTERING

Placera bakvagnen på bockar under karosseriet. Sänk ned karosseriet så att det kommer på några centimeters avstånd ovanför bakvagnen. Ställ bakvagnen mitt för fästpunkterna på karosseriet.

Vänster sida:

Montera fästet för hydraulrören med skruven (3) och dess mutter **Fig. II**.

Höger sida:

Anslut returledningen (1) till trevägsförbindningen och sätt fast ledningen (2) i dess hållare **Fig. I**.

Placera stängen för höjdreglaget under bakvagnen.

Sänk ned karosseriet över bakvagnen.

Montera brickor och muttrar **Fig. IV**.

Åtdragning för muttrarna (4): 5 dNm

Åtdragning för muttrarna (5): 2,8 dNm

Återanslut hydraulrören (nya packningar) **Fig. V:**

- Till trevägsförbindningen: matarledningen (12) till bakbromsarna,
- Till fyrvägsförbindningen: försörjningsröret (11) till bromsventilen (bakre kretsen),
- Till höjdreglaget: matarledningen (8) returvätskeröret (7) och läckledningen (6).

Sätt fast hydraulrören i hållaren (13).

Montera armen (10) för höjdreglaget och sätt fast den elastiska lagringen (9).

Återmontera avgassystemet, reservhjulet och bakhjulen.

Sätt tillbaka den inv. klädseln (14) och skruvarna (15) för de bakre bilbälterna.

Lufta de bakre bromsarna (se arbete XB 453-0).

Sid 1 + 2 sammanslagna här !

DEMONTERING OCH MONTERING AV
ETT BAKHJULSNAV

DEMONTERING

Palla upp vagnen.

Demontera:

- hjulet,
- bromsklotsarna.

Sätt tillbaka skruven (1), Fig. I.

Tag bort, Fig. I:

- bromsokets fästskruvar (2),
- skruven (4) för skivan,
- bromsskivan,
- navpluggen (3).

Lossa navmutterns låsning.

Hindra axeltappen från att rotera med hjälp av en 19 mm:s nyckel för inv. sexkant. Fig. III.

Demontera, Fig. III och IV:

- navmuttern och dess bricka (40 mm:s nyckel),
- navet (använd avdragare 2405-T),
- hjullagrets innerbana (använd avdragare 2405-T),
- anliggningsbrickan för tätningringen.

Rengör delarna

MONTERING

Montera anliggningsbrickan (5) för tätningringen (använd verktyg 7106-T). Fig. V.

Hindra axeltappen från att rotera.

Montera hjullagrets innerbana. För in den först med hjälp av navmuttern och därefter med en hylsa. Rengör och fetta in delarna.

Montera navet:

- Sätt navet på plats genom att slå försiktigt på innerbanan till dess att tillräcklig längd av gängorna på axeltappen frilagts. Fig. VI.
- Slutför monteringen med hjälp av navmuttern.
- Demontera navmuttern.
- Rengör och fetta in delarna.

Montera en ny navmutter med tillhörande bricka. Fig. VII.

Åtdragningsmoment: 27,5 dNm

Lås navmuttern.

Montera, Fig I:

- navpluggen (3),
- bromsskivan,
- skruven (4) för bromsskivan,
- bromsokets fästskruvar (2),
- bromsklotsarna,
- hjulet.

Sänk ned vagnen på golvet.

